

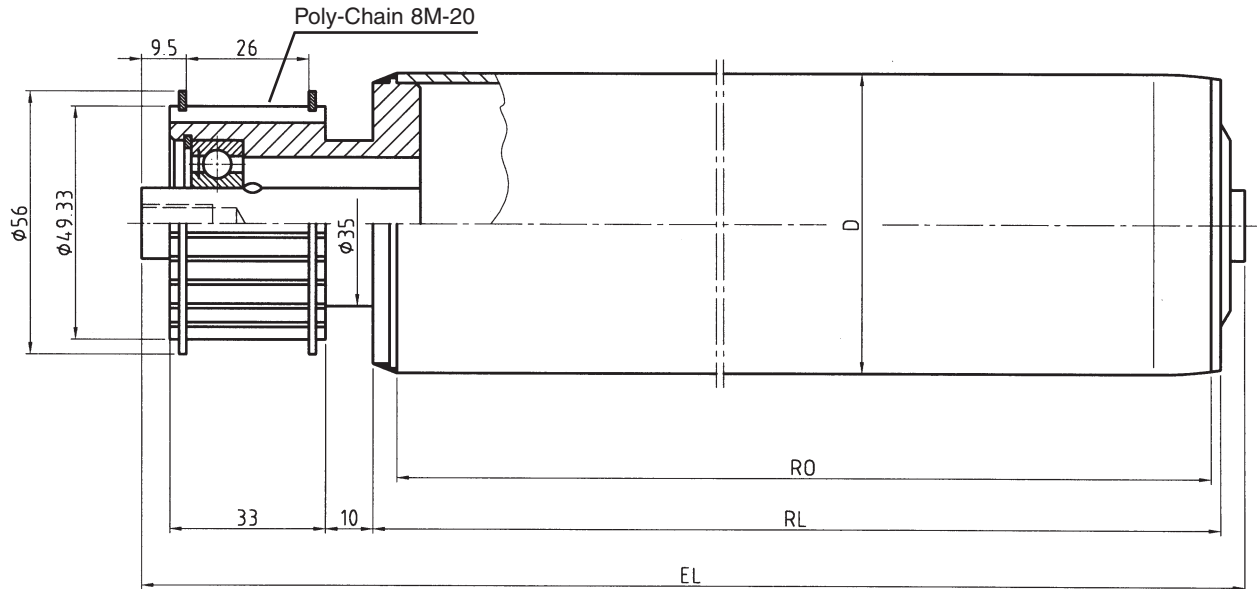

Tragrolle Typenreihe 447

Rohr Ø 50, 60, 63.5, 80, 88.9



Bestell-Bezeichnung		A... M...	A... AGM...	A... IGM...	A... glatt	A... SW...	A... FA...
Achs-Ø	EL =						
15	RL +	70		54			
17	RL +	70		54			

Die Lagergarnitur besteht aus einem Stahlantriebsselement 8 M z = 20 für Zahnriemen b = 12 und Gegenlager.

Tragfähigkeit: 150 daN/Rolle

Rohrausführungen Seite I.3

Achsausführungen Seite I.4

Passende Zahnriemen Seite IX.8

Sonderausführung:
Antriebsselement verzinkt z.B. Typ 447 I

Bestellbeispiel:
Typ 447/250-80 x 2 ST A 15 IGM 10 EL ...

Antriebsart, Lager im Antriebsselement und das Gegenlager bestimmen den Bestelltyp:

Antriebsselement	Typ	Gegenlager
Festantrieb (verschweißt) mit Rillenkugellager	447	250 / 260 / 302
Festantrieb (verschweißt) mit Rillenkugellager	447 RS	250 RS / 260 RS / 302 RS